

Точностные характеристики

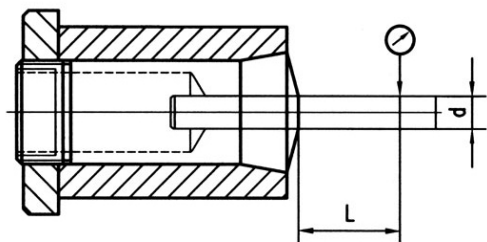

d, мм	L, мм	Биение, мм
1,0 – 1,6	6,35	0,013
> 1,6 – 3,0	12,7	
> 3,0 – 10,0	25,4	
> 10,0 – 16,0	38,1	
> 16,0 – 20,0	50,8	

ТИП 0100

ЦАНГИ 5С

**для круглого, квадратного
и шестигранного профилей**

СЕРТИФИКАТ

Этот продукт был испытан и признан соответствующим качеству для продажи и применения.

Тип 5С _____

Проверяющий _____

Дата _____



П А С П О Р Т

Объединение «ПОЗОС»

www.pozos.ru e-mail:info@pozos.ru

Предназначение

Цанги ТИП 0100 стандарта 5С получили широкое распространение в промышленности и предназначены для точной фиксации деталей.

Они могут устанавливаться непосредственно в шпиндели станков, делительных головок, в фиксаторы, в патроны и прочую всевозможную оснастку, имеющую шпиндель стандарт 5С.

Конструкция и характеристики

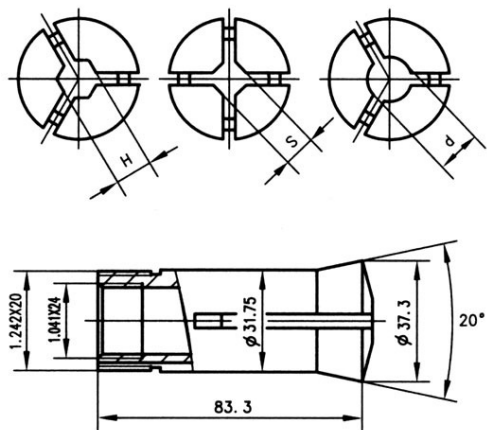

Цанги имеют резьбу на заднем конце, цилиндрическую часть посередине, конусную на переднем конце и продольный установочный паз.

Цанги могут быть для зажима круглых, четырехгранных и шестигранных профилей.

Профиль	Размеры, зажимаемые цангами
Круглый	d 1,0 – 28,0 мм
Квадратный	S 3,0 – 19,0 мм
Шестигранный	H 3,0 – 22,0 мм

Последовательность работы

А. Очистите конусное установочное отверстие шпинделя или прочей оснастки, если таковое требуется. Определите положение направляющего штифта и направьте на него продольный установочный паз цанги, вставляя ее в приемный узел.

Б. После этого, в зависимости от используемой оснастки, накрутите поверх передней части зажимную гайку или закрутите фиксирующую гайку на резьбу самой цанги в задней ее части. После этого можно вставить деталь или инструмент и произвести окончательное закрепление. Усилие зажима регулируется поворотом замка цангового механизма, либо гайкой.

В. По окончании работы, изъятие цанги производится в обратной последовательности.

4. Обслуживание

А. Удалите с цанги стружку и прочие возможные загрязнения. Протрите ее промасленной ветошью, покрыв цангу масляной пленкой. Уберите ее в индивидуальный пенал.

Б. Если предстоит долгое хранение, обильно покройте цангу слоем смазки и заверните в полиэтилен, прежде чем убрать ее в индивидуальный пенал хранения.

Эти меры позволят продлить срок службы вашего оборудования и оснастки.