

Точностные характеристики

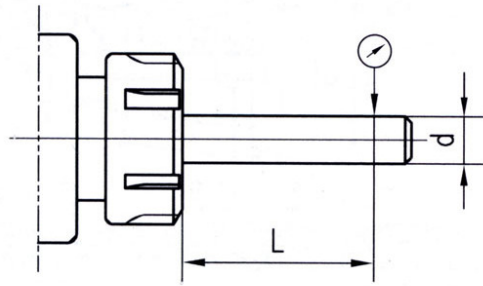

ТИП 0700

ЦАНГИ ER

d, мм	L, мм	Биение класс, мм	
		I	II
> 1,0 – 1,6	6	0,010	0,015
> 1,6 – 3,0	10		
> 3,0 – 6,0	16		
> 6,0 – 10,0	25		
> 10,0 – 18,0	40	0,015	0,020
> 18,0 – 26,0	50		
> 26,0 – 30,0	60		
> 30,0 – 34,0	80	0,020	0,030



СЕРТИФИКАТ

Этот продукт был испытан и признан соответствующим качеству для продажи и применения.

Тип ER

Проверяющий _____

Дата _____

ПАСПОРТ

Объединение «ПОЗОС»
www.pozos.ru e-mail: info@pozos.ru

Предназначение

Цанги ТИП 0700 стандарта ER предназначены для крепления осевого режущего инструмента с цилиндрическим хвостовиком.

Конструктив предложен в 1973 году компанией Rego-Fix. Удачное решение быстро распространилось и унифицировано стандартами DIN 6499, ISO 15488.

Конструкция и характеристики

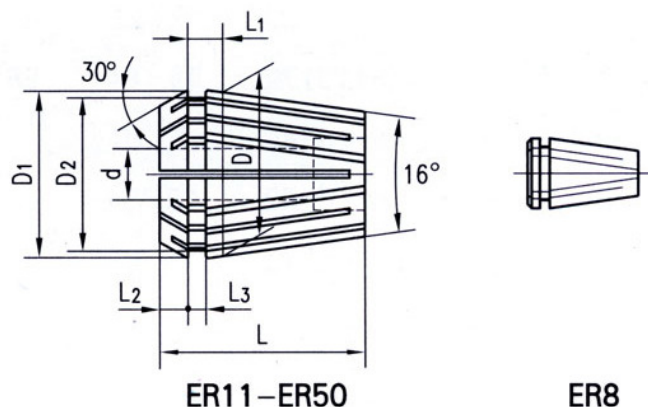

Эти цанги, со сквозным отверстием и двумя зонами зажима.

	d H7	D	D1	D2	L	L1	L2	L3	Шаг
ER8	≥1,0-5,0	8	8,45	6,5	13,5	2,98	1,5	1,2	0,5
ER11	≥1,0-7,0	11	11,5	9,5	18,0	3,8	2,5	2,0	0,5
ER16	≥1,0-2,5	16	17	13,8	27,5	6,28	4,0	2,7	0,5
	>2,5-10,0								1,0
ER20	≥1,0-2,5	20	21	17,4	31,5	6,36	4,8	2,8	0,5
	>2,5-13,0								1,0
ER25	≥1,0-2,5	25	26	22,0	34,0	6,66	5,0	3,1	0,5
	>2,5-16,0								1,0
ER32	≥1,0-2,5	32	33	29,2	40,0	7,16	5,5	3,6	0,5
	>2,5-20,0								1,0
ER40	≥3,0-26,0	40	41	36,2	46,0	7,66	7,0	4,1	1,0
ER50	≥6,0-10,0	50	52	46,0	60,0	12,6	8,5	5,5	1,0
	>10,0-34,0								2,0

Последовательность работы

1. Гайки для установки цанг ER, имеют эллипсную проточку. Расположите ее так, чтобы больший выступ был сверху.

Установите цангу, зацепляя ее за этот выступ до характерного щелчка. Это даст понять, что цанга зашла в зацепление правильно. При этом цанга в гайке установлена ровно и может свободно вращаться.

2. Только после этого гайку вместе с цангой можно устанавливать в цанговый патрон. Затем необходимо установить фрезу и только после этого начать затягивать гайку ключом до полного зажима.

!!! Никогда не затягивайте гайку ключом, если в цангу не установлен инструмент.

3. Разборка узла происходит в обратной последовательности. Ослабьте гайку ключом и выкрутите гайку вместе с режущим инструментом.

Вынимать инструмент из цанги, необходимо слегка покачивая его в разные стороны.

И только после этого можно вынуть цангу из гайки.

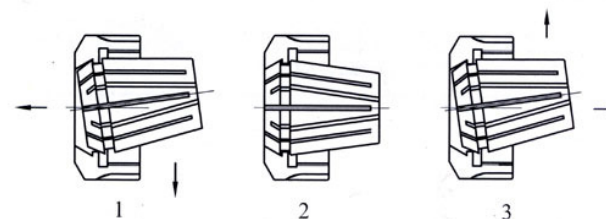

4. Обслуживание

А. Удалите с цанги стружку и прочие возможные загрязнения. Протрите ее промасленной ветошью, покрыв цангу масляной пленкой. Уберите ее в индивидуальный пенал.

Б. Если предстоит долгое хранение, обильно покройте цангу слоем смазки и заверните в полиэтилен, прежде чем убрать ее в индивидуальный пенал хранения.

Эти меры позволят продлить срок службы вашего оборудования и оснастки.